

- Organizace
- Sonar, radar a další
- Rozmístění
- Možnosti pro Lego
- Arduino (rameno, auto)
- Deníky
- Úklid

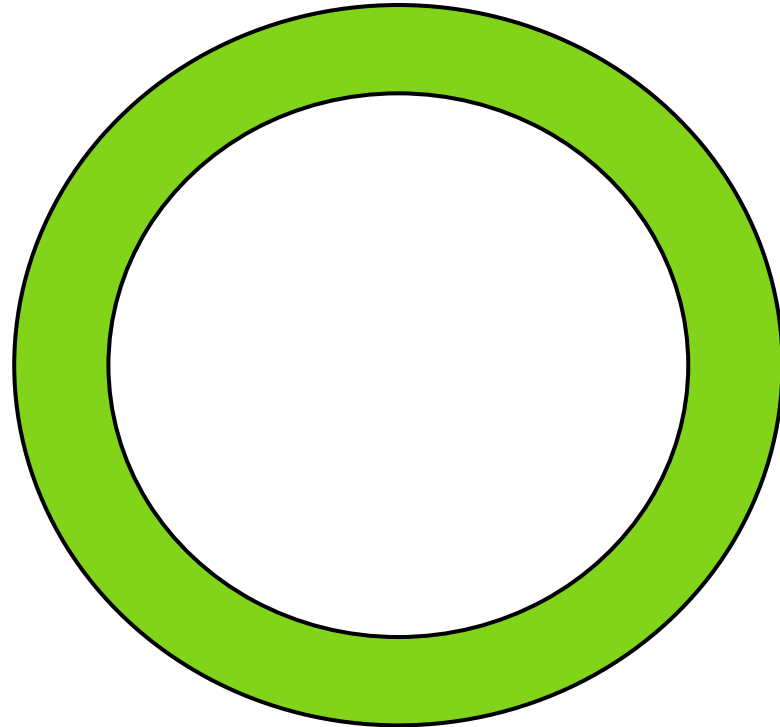

- Organizace
- Sonar, radar a další**
- Rozmístění
- Možnosti pro Lego
- Arduino (rameno, auto)
- Deníky
- Úklid

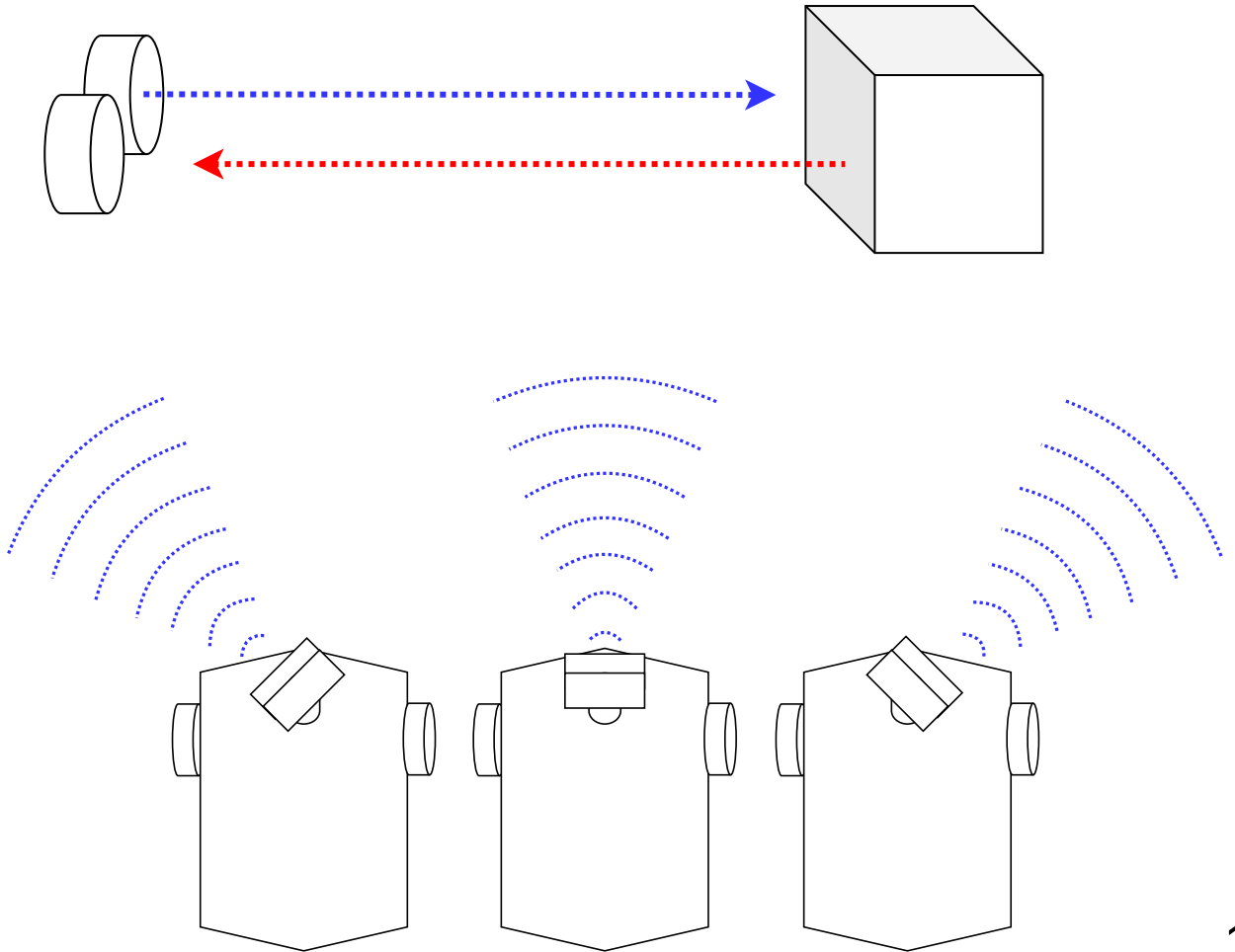

- Organizace
- Sonar, radar a další**

$$\frac{[\text{čas tam a zpět}]}{2} \times [\text{rychlost zvuku}]$$

- Rozmístění

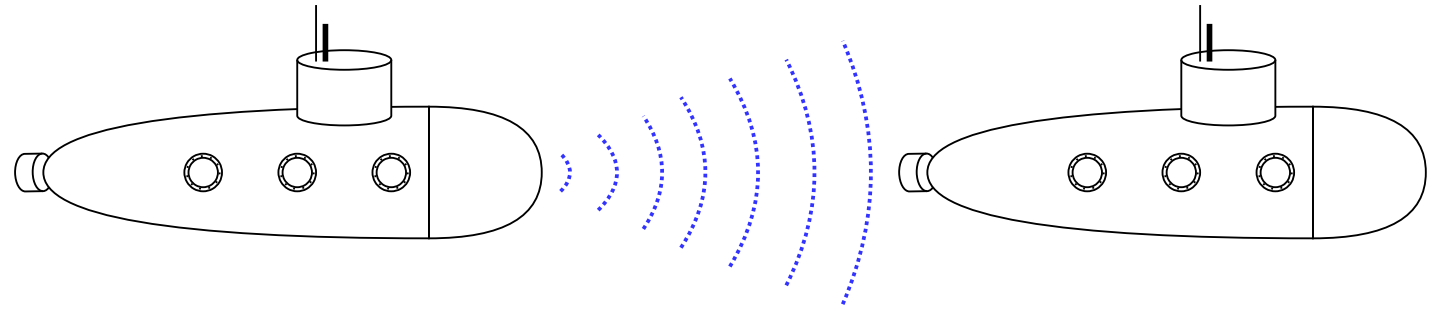

- Možnosti pro Lego

- Arduino (rameno, auto)

- Deníky

- Úklid

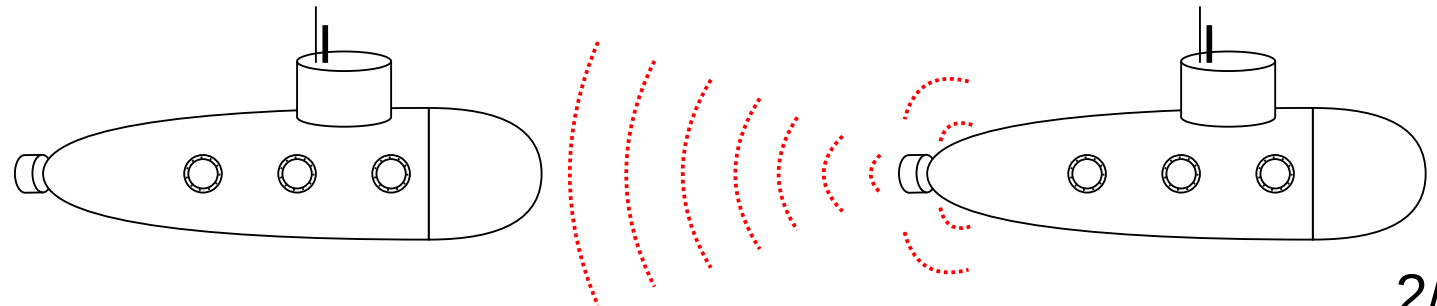

RoboVida 2025/2026

#21

- Organizace
- Sonar, radar a další
- Rozmístění**
- Možnosti pro Lego
- Arduino (rameno, auto)
- Deníky
- Úklid

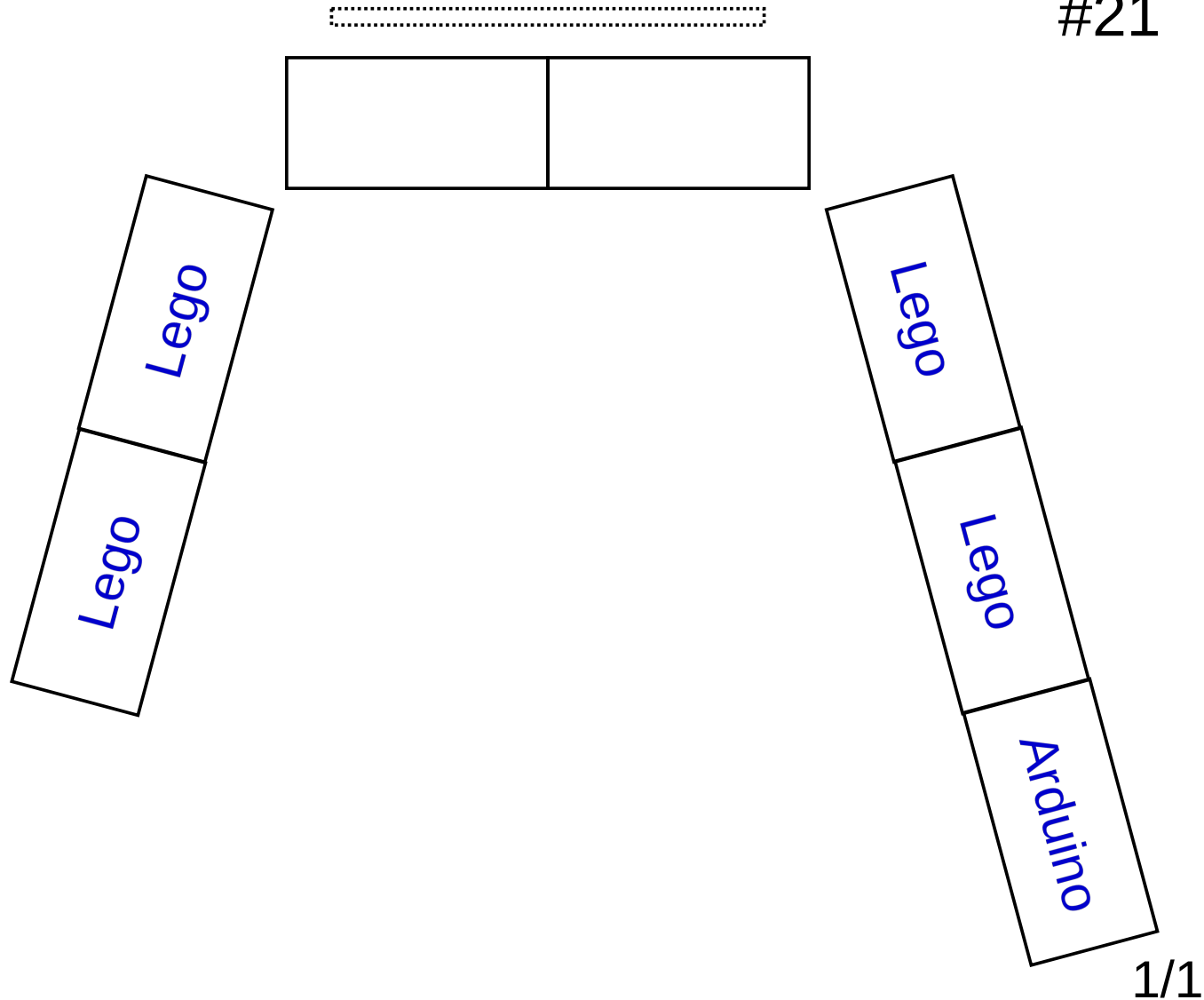

Organizace

Sonar, radar a další

Rozmístění

Možnosti pro Lego

Arduino (rameno, auto)

Deníky

Úklid

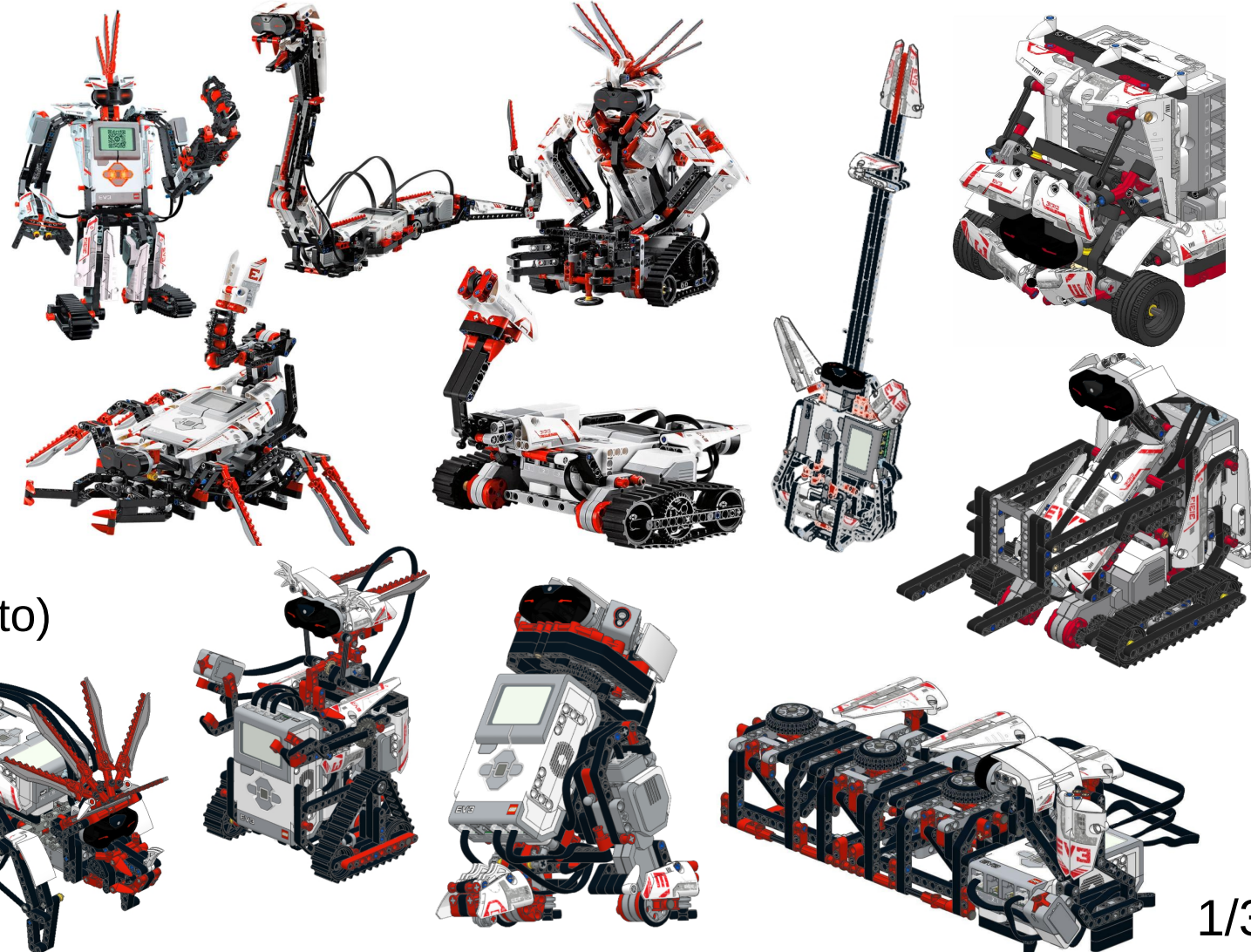

- Organizace
- Sonar, radar a další
- Rozmístění
- Možnosti pro Lego**
- Arduino (rameno, auto)
- Deníky
- Úklid

- Formule (na rychlost)
- Sumo (přetlačování)
- Bludiště

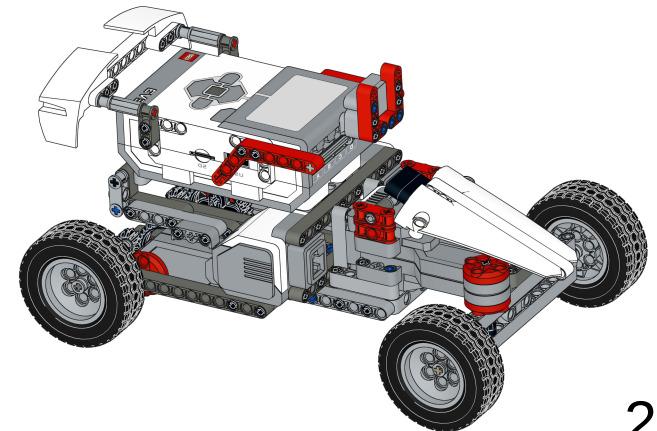
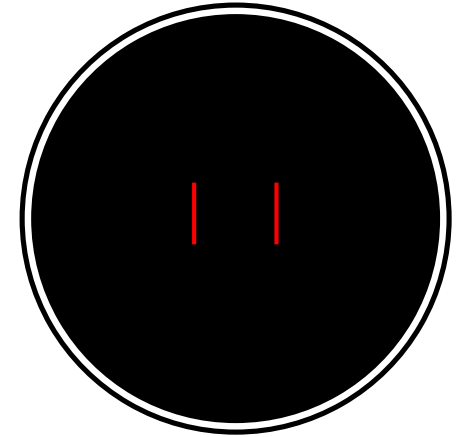
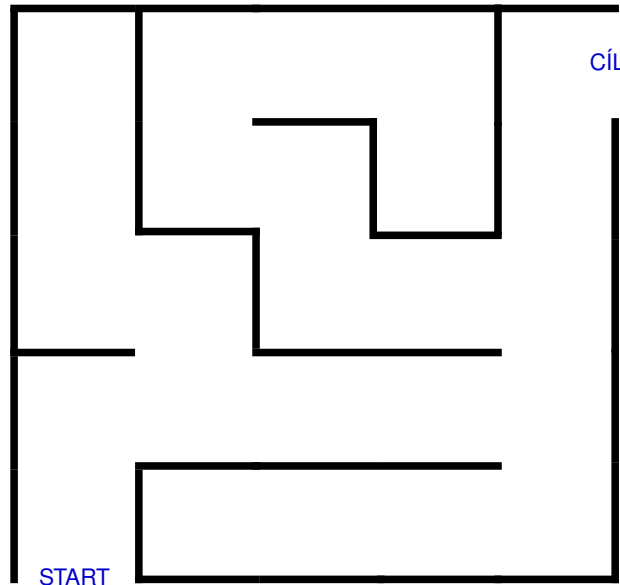

- Organizace
- Sonar, radar a další
- Rozmístění
- Možnosti pro Lego**
- Arduino (rameno, auto)
- Deníky
- Úklid

- 1) Zvuky:**
sestavit melodii ze zvuků nebo not a přehrát ji
- 2) Světla:**
tlačítkem přepínat podsvícení tlačítek na kostce
- 3) Displej:**
vykreslit text nebo obrázky na obrazovku kostky
- 4) Rozhovor:**
zobrazovat otázky a tlačítka odpovídat ano/ne
- 5) Barvy:**
senzorem barev snímat podlahu a nahranými slovy oznamovat barvy



- Organizace
- Sonar, radar a další
- Rozmístění
- Možnosti pro Lego
- Arduino (rameno, auto)**
- Deníky
- Úklid

- 1) Nahrát program
- 2) Připojit BT modul
- 3) Spárovat mobil s HC-06 (kód: 1234)
- 4) V aplikaci „Scan“ a zvolit HC-06

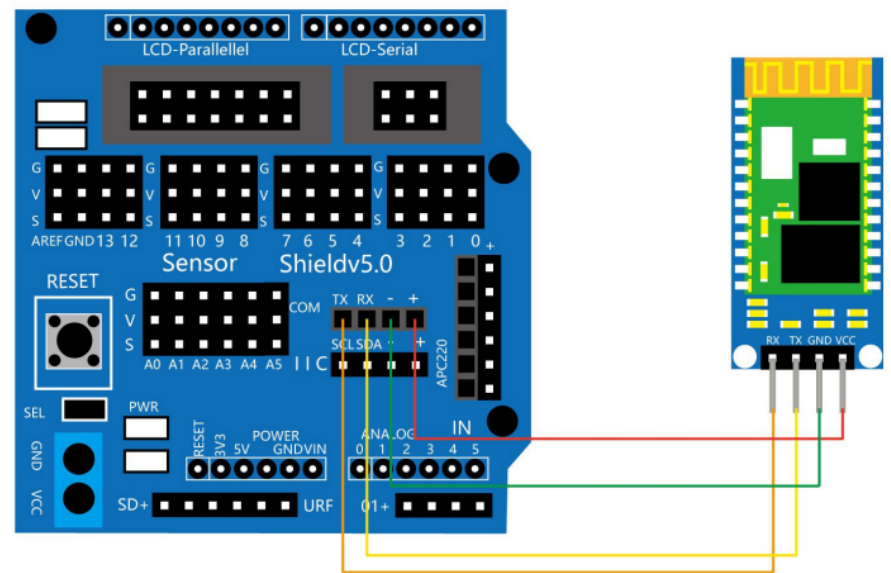

- Organizace
- Sonar, radar a další
- Rozmístění
- Možnosti pro Lego
- Arduino (rameno, auto)**
- Deníky
- Úklid

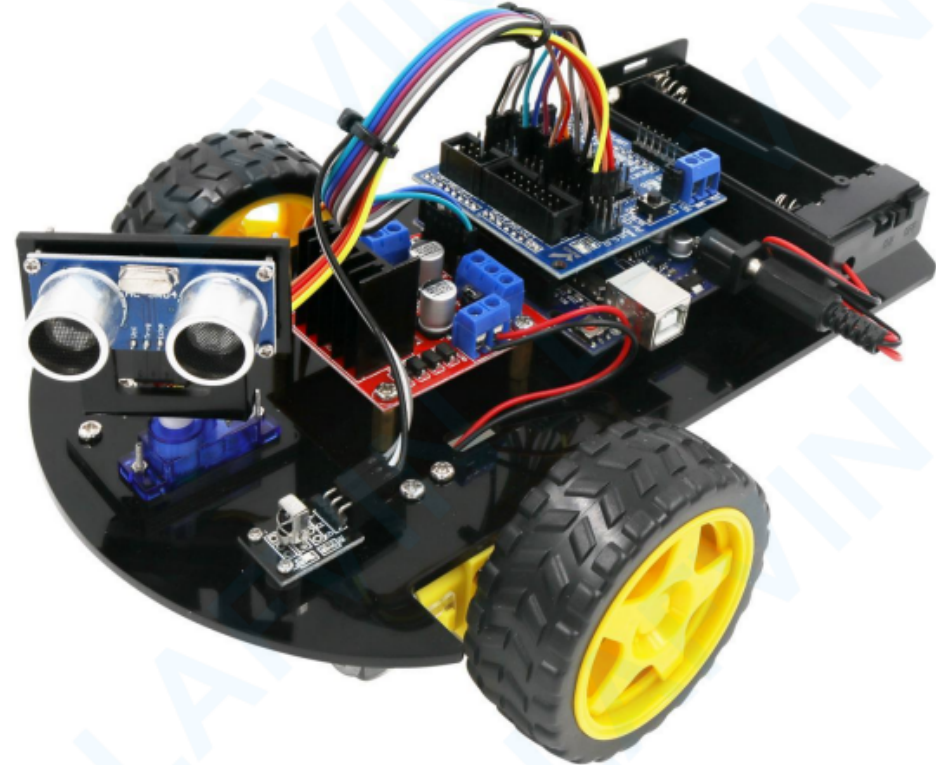

- Organizace
- Sonar, radar a další
- Rozmístění
- Možnosti pro Lego
- Arduino (rameno, auto)
- Deníky**
- Úklid

DŮLEŽITÉ JE SI ZAPSAT

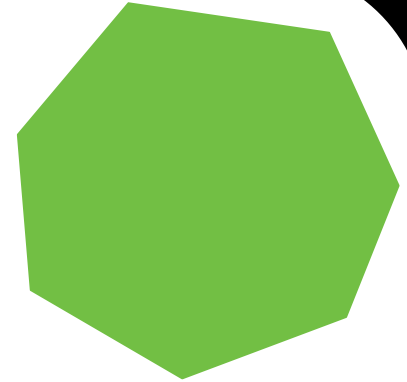

- aktivitu
- kde jsme skončili / co jsme udělali

A MŮŽEME PŘIDAT

- *co ještě chceme příště vyzkoušet*
- *co užitečného jsme zjistili a někdy použijeme*

- Organizace
- Sonar, radar a další
- Rozmístění
- Možnosti pro Lego
- Arduino (rameno, auto)
- Deníky
- Úklid**

