

- Organizace
- Úpravy Track3ra
- Semafor s Arduinem
- Rozmístění
- Možnosti pro Lego
- Deníky & úklid

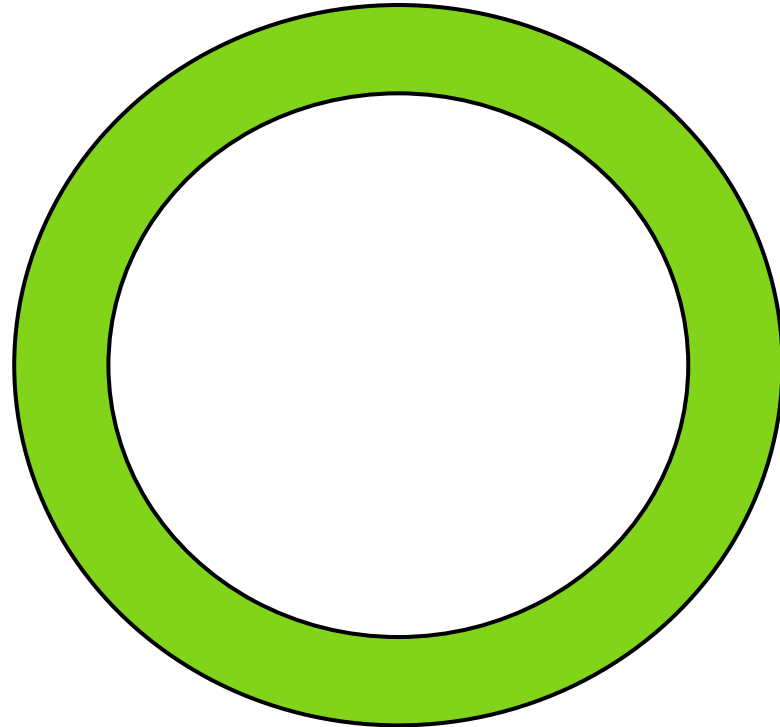

- Organizace
- Úpravy Track3ra**
- Semafor s Arduinem
- Rozmístění
- Možnosti pro Lego
- Deníky & úklid

1) Soutěžová úprava

Cíl: převrátit nebo vypnout soupeře

Úpravy:

- tlačítko pro vypnutí
- program (tlačítko a ovladač)
- jakékoliv vlastní vylepšení

2) Programovací úkoly

Tvorba programu z bloků, určené cíle.

- Organizace
- Úpravy Track3ra**
- Semafor s Arduinem
- Rozmístění
- Možnosti pro Lego
- Deníky & úklid

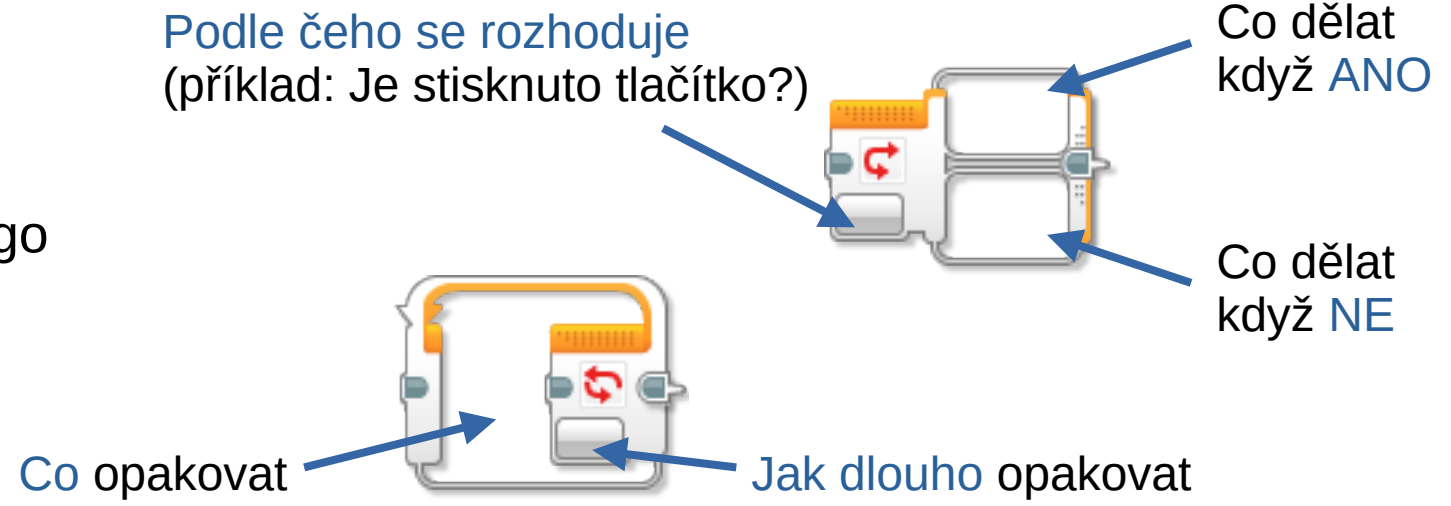
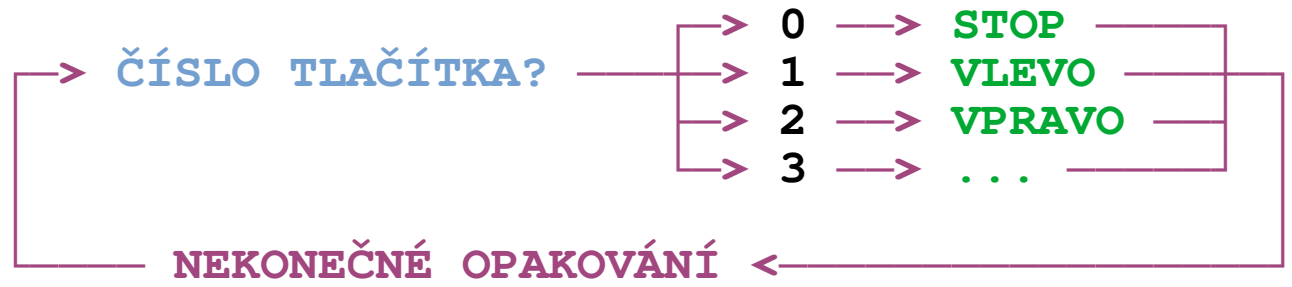

- Organizace
- Úpravy Track3ra
- Semafor s Arduinem**
- Rozmístění
- Možnosti pro Lego
- Deníky & úklid

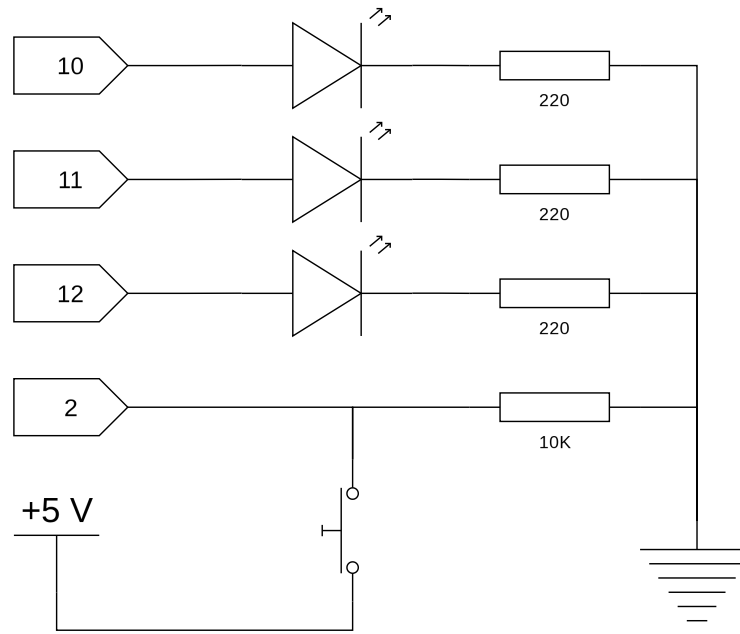
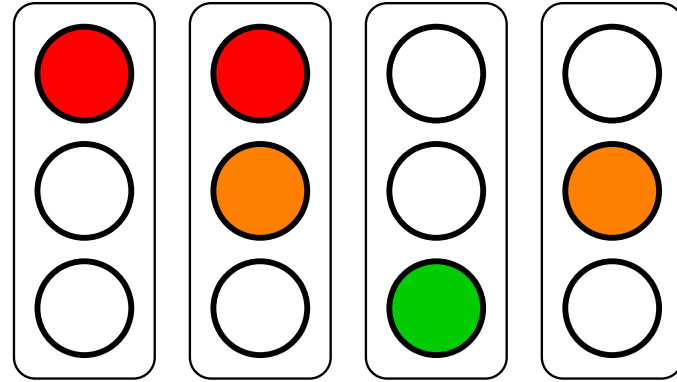

```
pinMode(led, OUTPUT);  
pinMode(tlacitko, INPUT);  
digitalRead(tlacitko);  
digitalWrite(led, HIGH);  
digitalWrite(led, LOW);  
delay(100);
```

- Organizace
- Úpravy Track3ra
- Semafor s Arduinem
- Rozmístění**
- Možnosti pro Lego
- Deníky & úklid

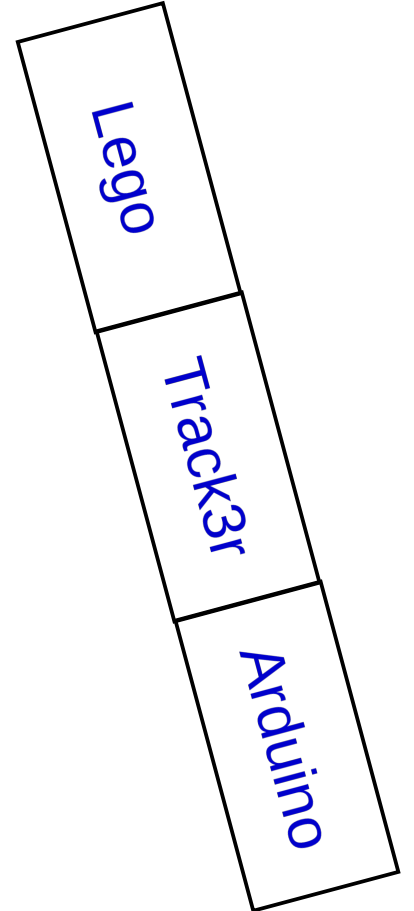
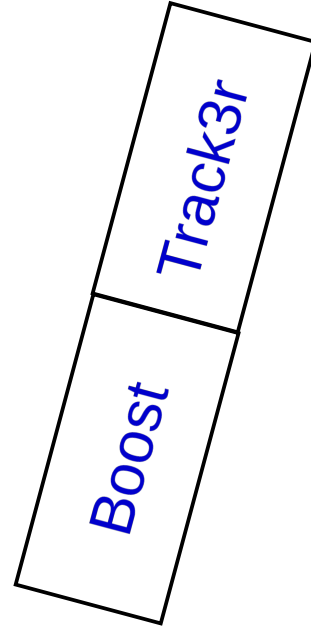

Organizace

Úpravy Track3ra

Semafor s Arduinem

Rozmístění

Možnosti pro Lego

Deníky & úklid

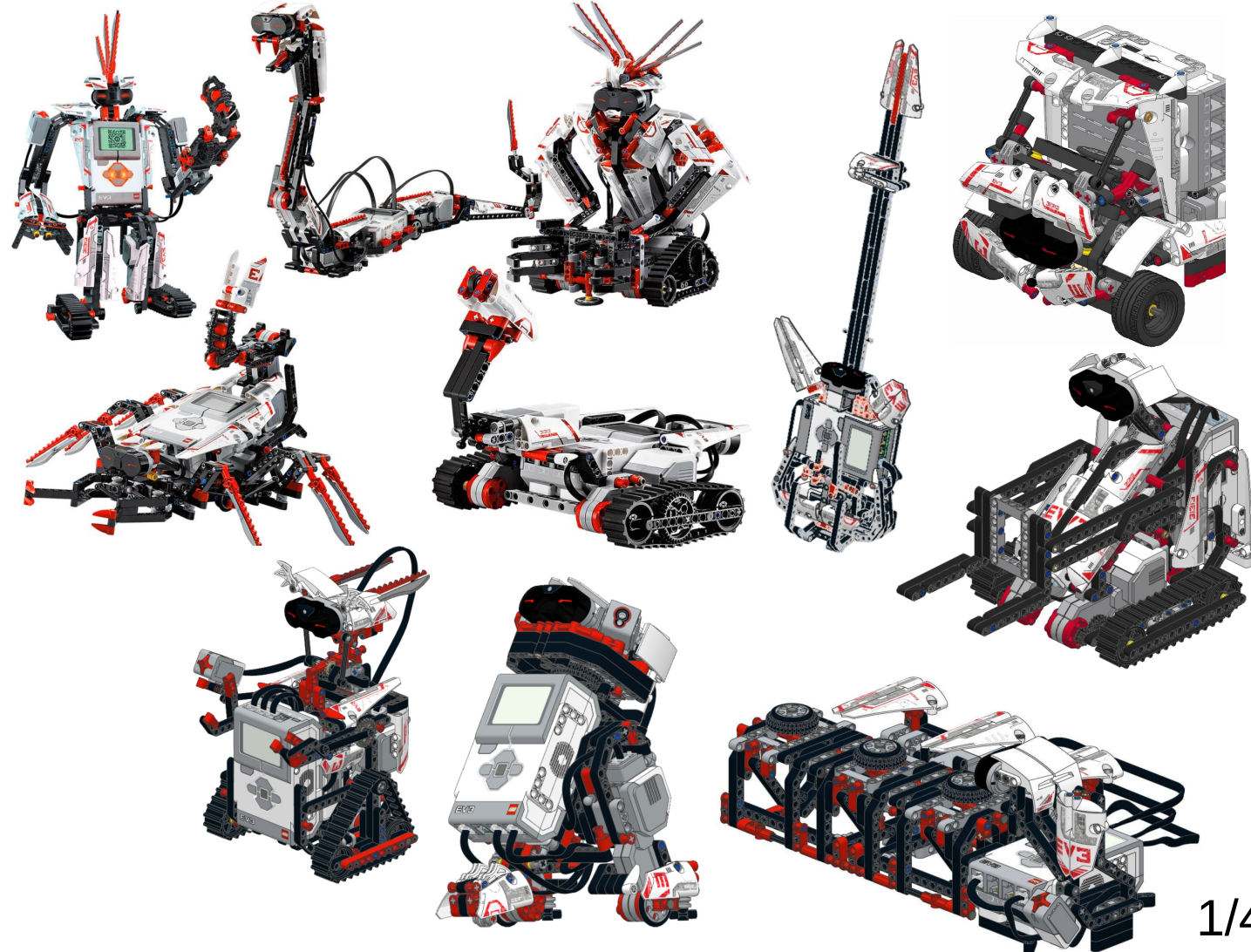

- Organizace
- Úpravy Track3ra
- Semafor s Arduinem
- Rozmístění
- Možnosti pro Lego**
- Deníky & úklid

- Formule (na rychlost)
- Sumo (přetlačování)
- Bludiště

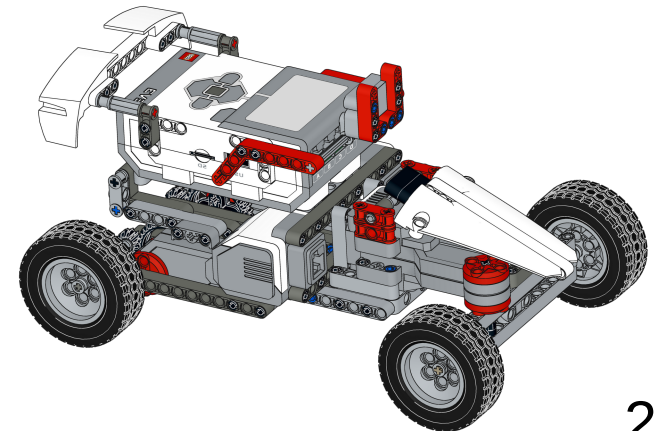
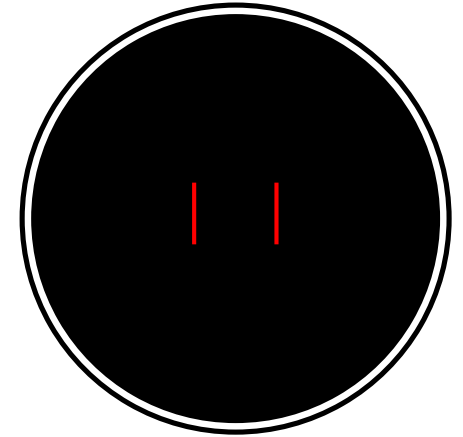
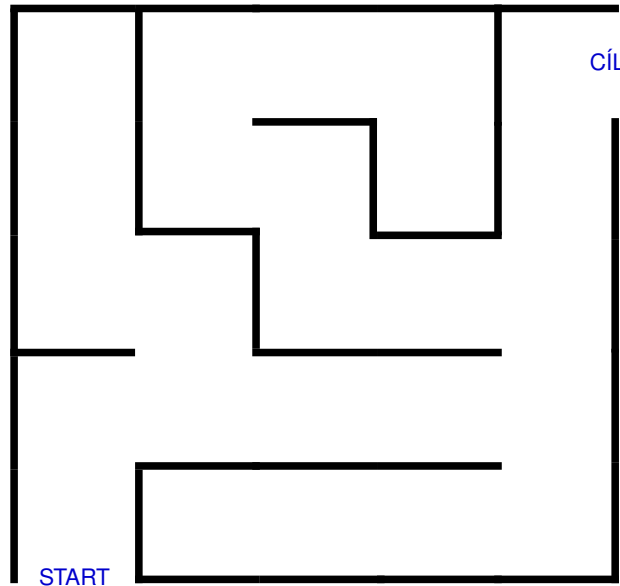

- Organizace
- Úpravy Track3ra
- Semafor s Arduinem
- Rozmístění
- Možnosti pro Lego**
- Deníky & úklid

1) **Zvuky:**

sestavit melodii ze zvuků nebo not a přehrát ji



2) **Světla:**

tlačítkem přepínat podsvícení tlačítek na kostce



3) **Displej:**

vykreslit text nebo obrázky na obrazovku kostky



4) **Rozhovor:**

zobrazovat otázky a tlačítka odpovídat ano/ne

5) **Barvy:**

senzorem barev snímat podlahu a nahranými slovy oznamovat barvy

Organizace

Úpravy Track3ra

Semafor s Arduinem

Rozmístění

Možnosti pro Lego

Deníky & úklid

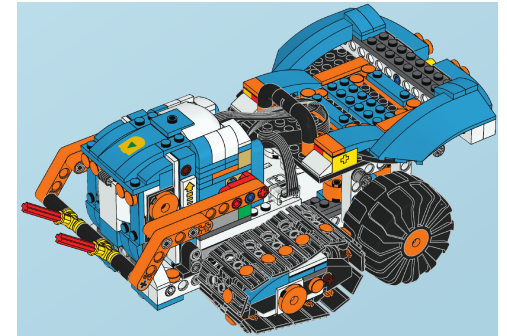
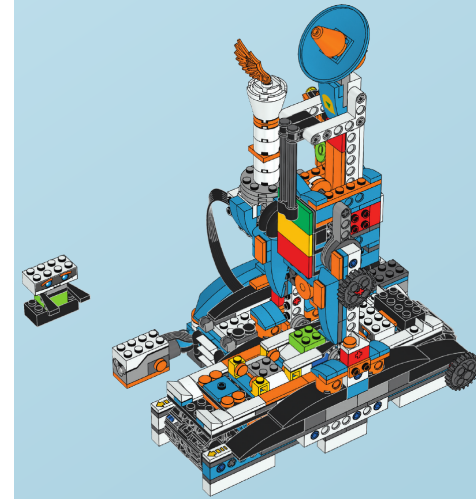
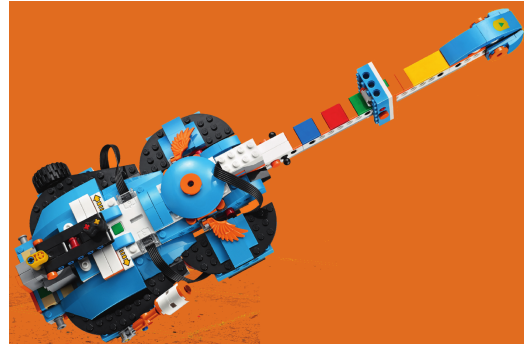

- Organizace
- Úpravy Track3ra
- Semafor s Arduinem
- Rozmístění
- Možnosti pro Lego
- Deníky & úklid**

DŮLEŽITÉ JE SI ZAPSAT

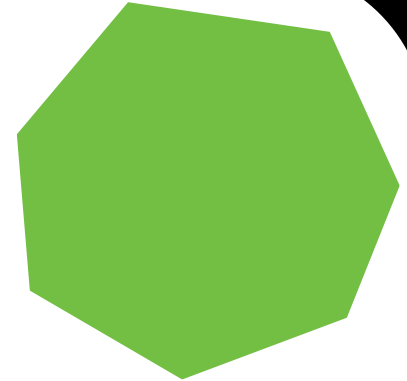

- aktivitu
- kde jsme skončili / co jsme udělali

A MŮŽEME PŘIDAT

- *co ještě chceme příště vyzkoušet*
- *co užitečného jsme zjistili a někdy použijeme*

- Organizace
- Úpravy Track3ra
- Semafor s Arduinem
- Rozmístění
- Možnosti pro Lego
- Deníky & úklid**

