

- Organizace
- Rozmístění
- Možnosti pro Lego
- Arduino (rameno, auto)
- Deníky
- Úklid

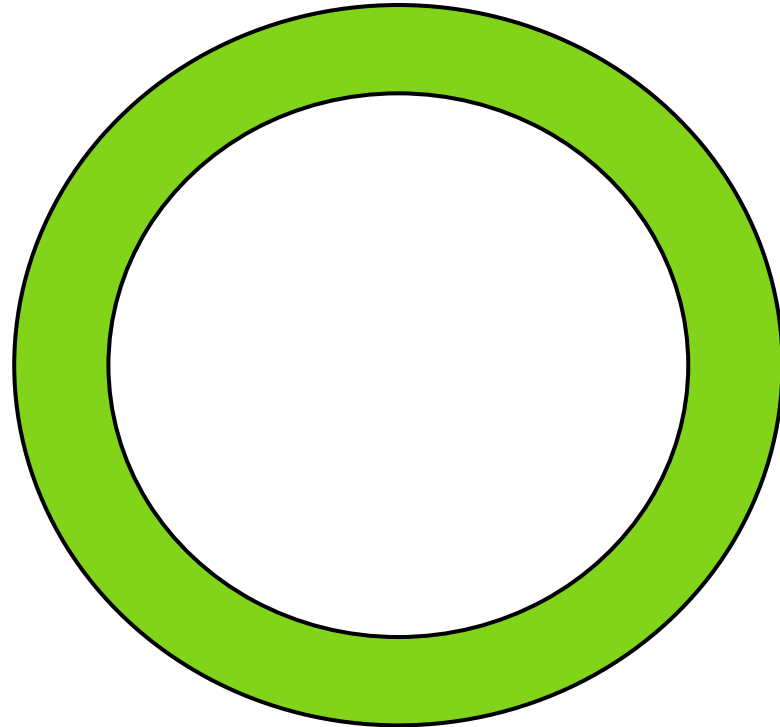

- Organizace
- Rozmístění**
- Možnosti pro Lego
- Arduino (rameno, auto)
- Deníky
- Úklid

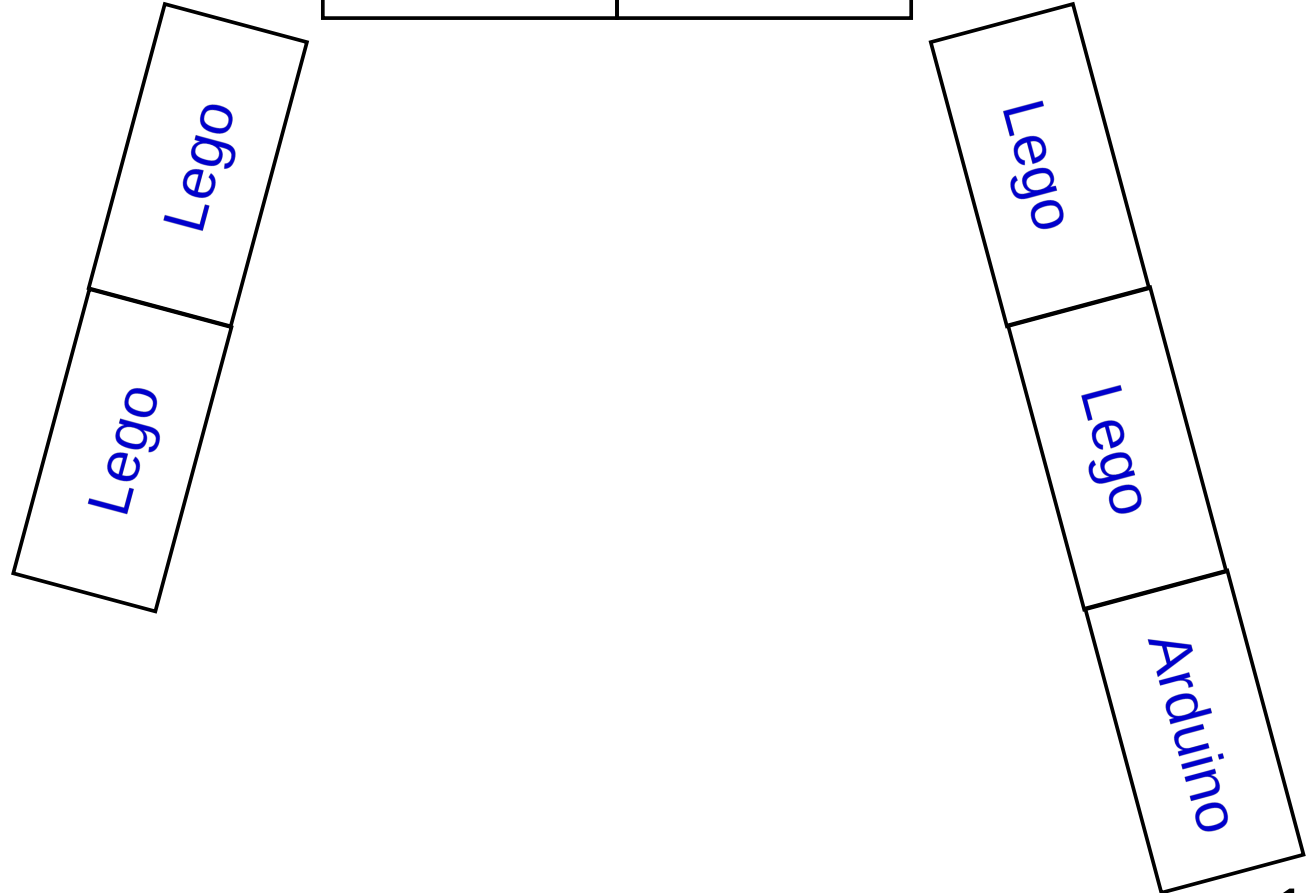

- Organizace
- Rozmístění
- Možnosti pro Lego**
- Arduino (rameno, auto)
- Deníky
- Úklid

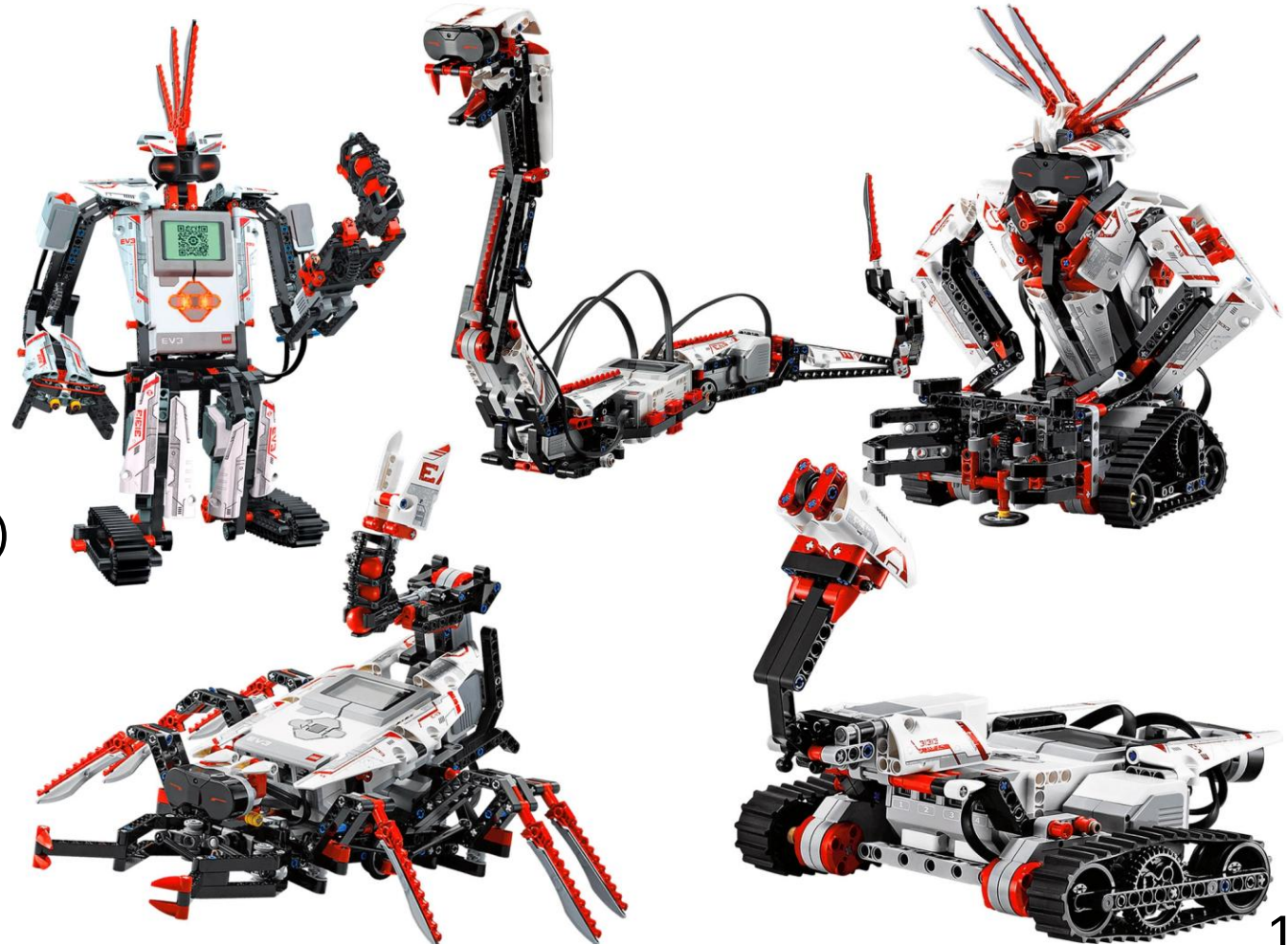

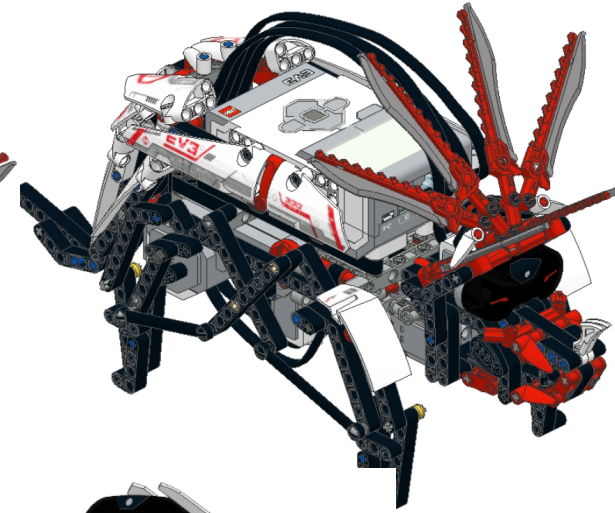
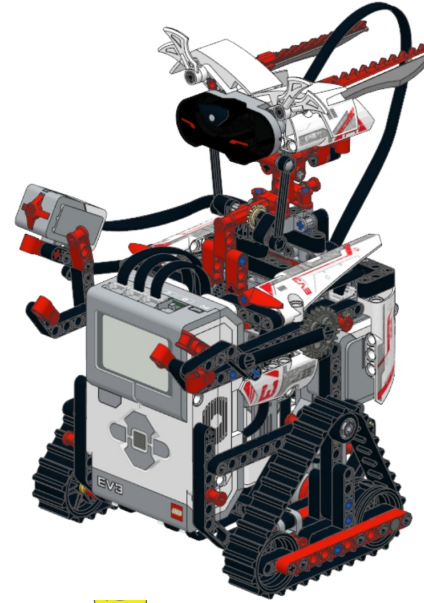
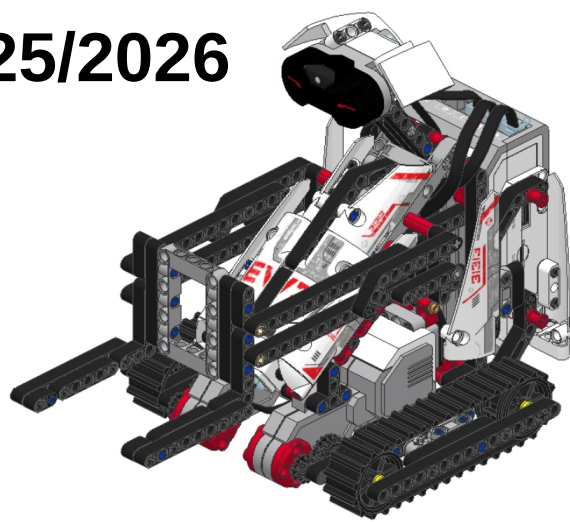

Organizace

Rozmístění

Možnosti pro Lego

Arduino (rameno, auto)

Deníky

Úklid

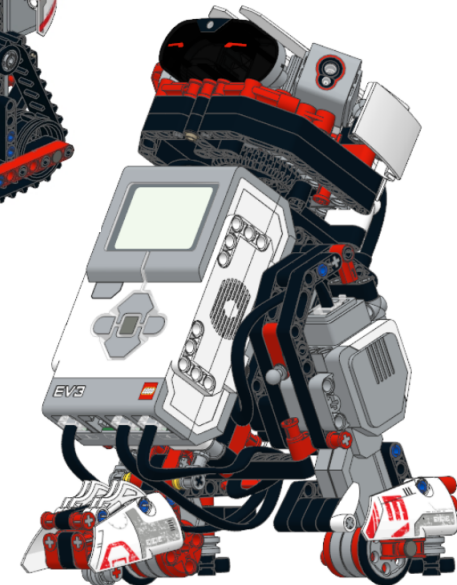
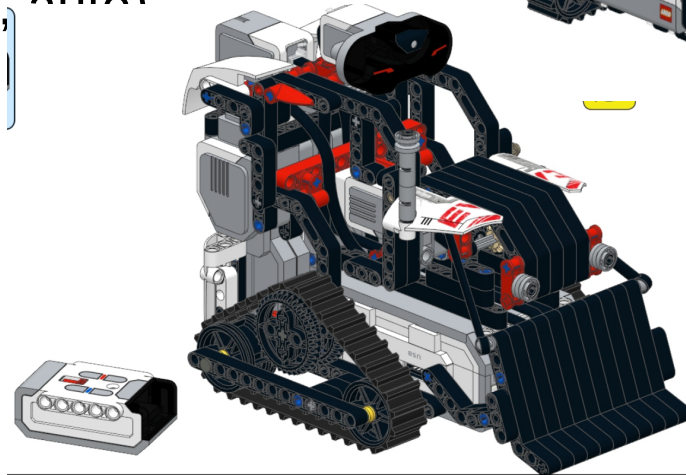

Organizace

Rozmístění

Možnosti pro Lego

Arduino (rameno, auto)

Deníky

Úklid

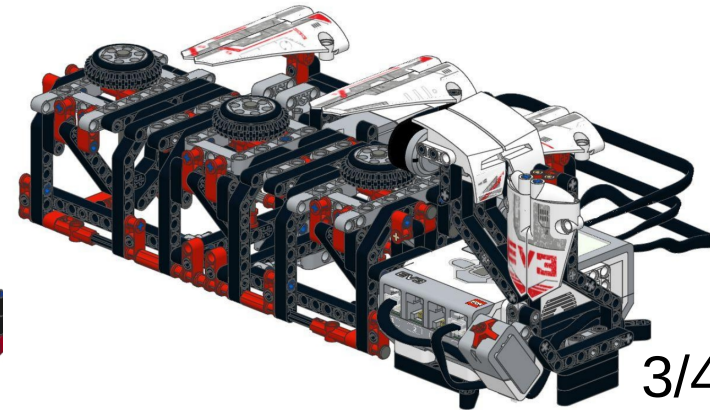
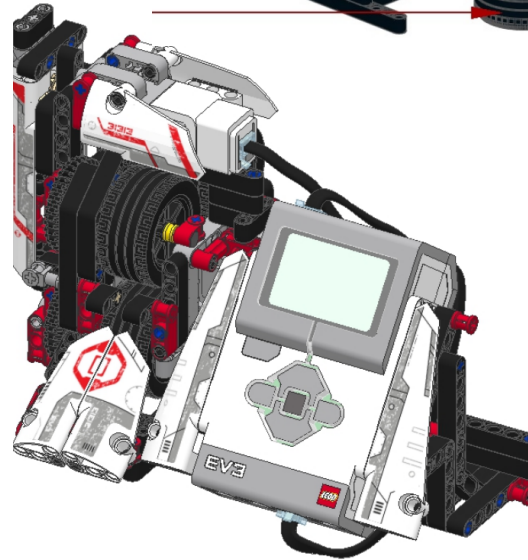
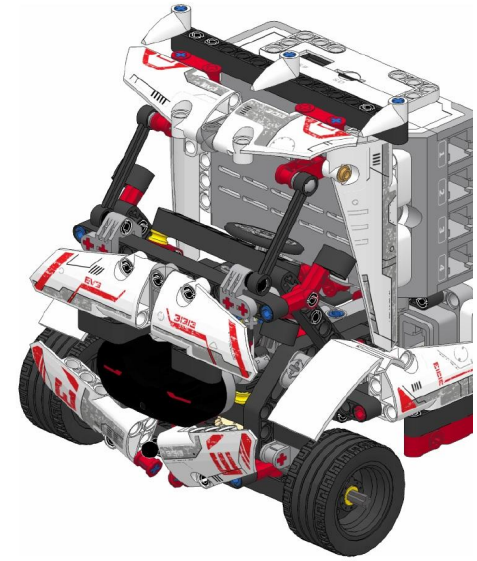
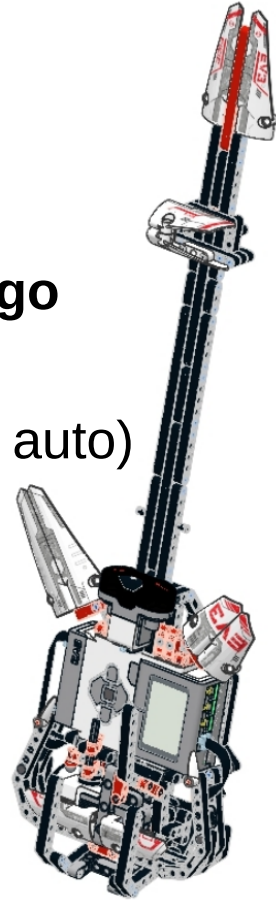

- Organizace
- Rozmístění
- Možnosti pro Lego**
- Arduino (rameno, auto)
- Deníky
- Úklid

- Formule (na rychlost)
- Sumo (přetlačování)
- Bludiště

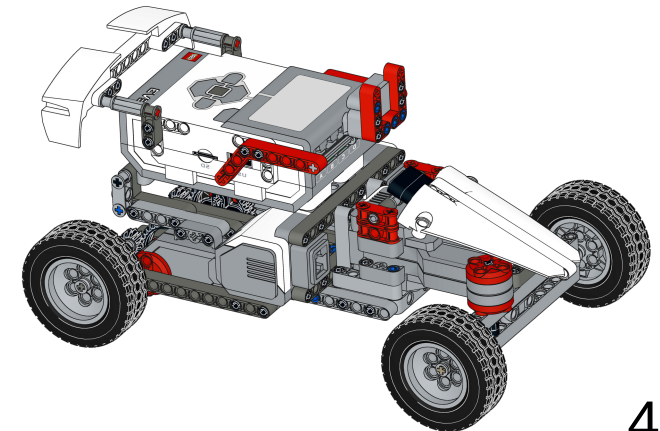
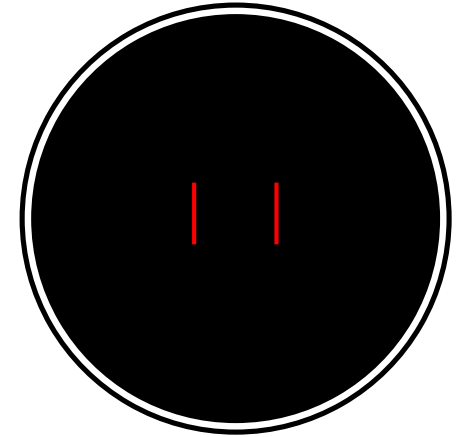
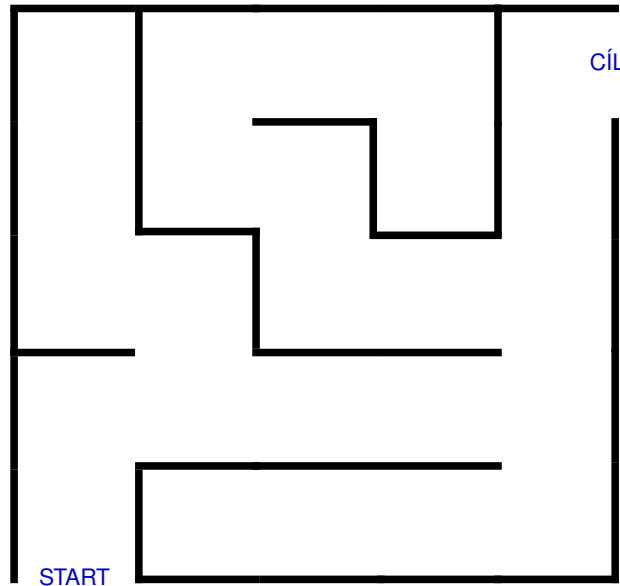

- Organizace
- Rozmístění
- Možnosti pro Lego
- Arduino (rameno, auto)**
- Deníky
- Úklid

- 1) Nahrát program
- 2) Připojit BT modul
- 3) Spárovat mobil s HC-06 (kód: 1234)
- 4) V aplikaci „Scan“ a zvolit HC-06

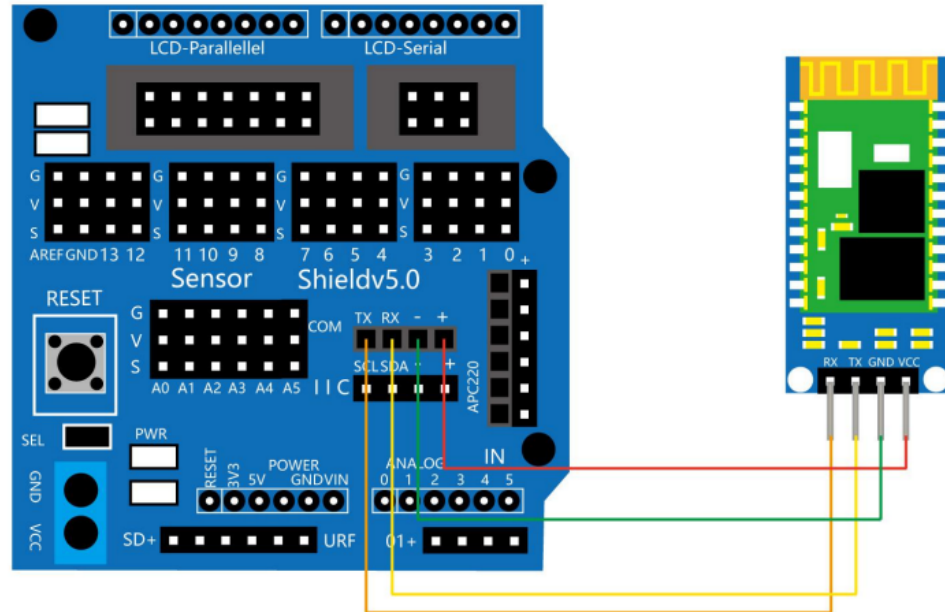

- Organizace
- Rozmístění
- Možnosti pro Lego
- Arduino (rameno, auto)**
- Deníky
- Úklid

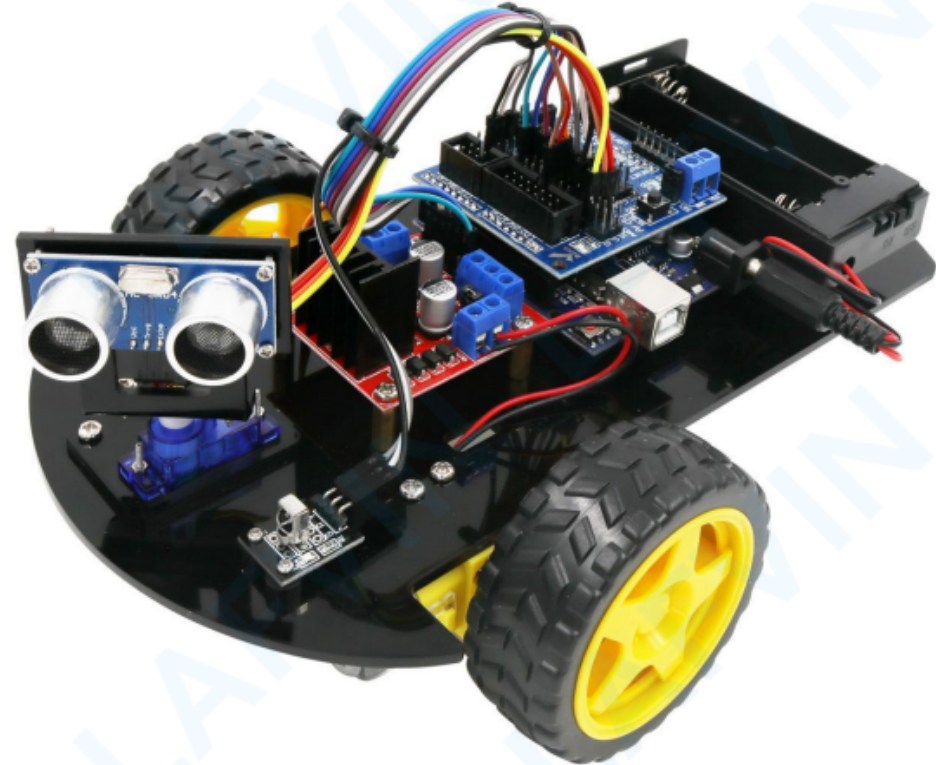

- Organizace
- Rozmístění
- Možnosti pro Lego
- Arduino (rameno, auto)
- Deníky**
- Úklid

DŮLEŽITÉ JE SI ZAPSAT

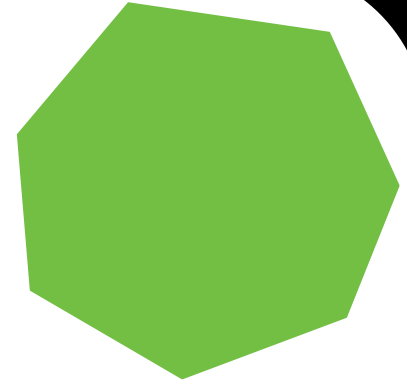

- aktivitu
- kde jsme skončili / co jsme udělali

A MŮŽEME PŘIDAT

- *co ještě chceme příště vyzkoušet*
- *co užitečného jsme zjistili a někdy použijeme*

- Organizace
- Rozmístění
- Možnosti pro Lego
- Arduino (rameno, auto)
- Deníky
- Úklid**

